



Materiali

Fianchi e ante in MDF nobilitato, spessore 19 mm lavorati a 45°. Cielo, fondo, schiena e ripiani in truciolare nobilitato spessore 19 mm. Certificazione "CARB2/TSCA Title VI-Attestation" e FSC®. Chiusura ante con cerniere ammortizzate. Il contenitore è fornito con piedistallo in metallo verniciato grigio grafite e tre ripiani regolabili.

Materials

Sides and doors in melamine faced MDF, thickness 19 mm worked at 45. Top, bottom, back and shelves in 19 mm thick melamine faced chipboard. "CARB2/TSCA Title VI-Attestation" and FSC certification. Doors closing with cushioned hinges. The storage unit comes with graphite grey varnished metal pedestal and three adjustable shelves.

Finiture

Grafica in stampa digitale con vernice protettiva all'acqua.
Esterni ed interni laccati con vernice all'acqua richiamando il colore predominante della grafica.

Finishes

*Digitally printed graphics with protective water-based varnish.
Exterior and interior lacquered with water-based varnish recalling the predominant color of the graphics.*

Finiture modello G-Round

Grafica in stampa digitale con vernice protettiva all'acqua. Inserti in vetro di Murano lavorati a lume e in vetrofusione. Diametro circa 7 cm. Interno laccato con vernice all'acqua richiamando il colore esterno.

G-Round model finishes

Digitally printed graphics with protective water-based varnish. Inserts in Murano glass worked by lampworking and glassfusion. Diameter about 7 cm. Inside lacquered with water-based varnish recalling the external color.

Finitura modello G-Round Wood

Finitura esterna in essenza di legno ebano precomposto con vernice protettiva all'acqua. Decorazioni con fresatura a controllo numerico impreziosite con inserti in vetro di Murano lavorati a lume e in vetrofusione, diametro circa 7 cm. Interno laccato nero con vernice all'acqua.

Finishing model G-Round Wood

Exterior finish in ebony wood essence pre-composed with protective water-based varnish. Decorations with numerical control milling embellished with Murano glass inserts worked in lampworking and glassfusion, diameter about 7 cm. Black lacquered interior with water-based varnish.

Misure Esterne L x H x P cm
Dimensions WxHxD cm
120,9 x 136 x 45,3

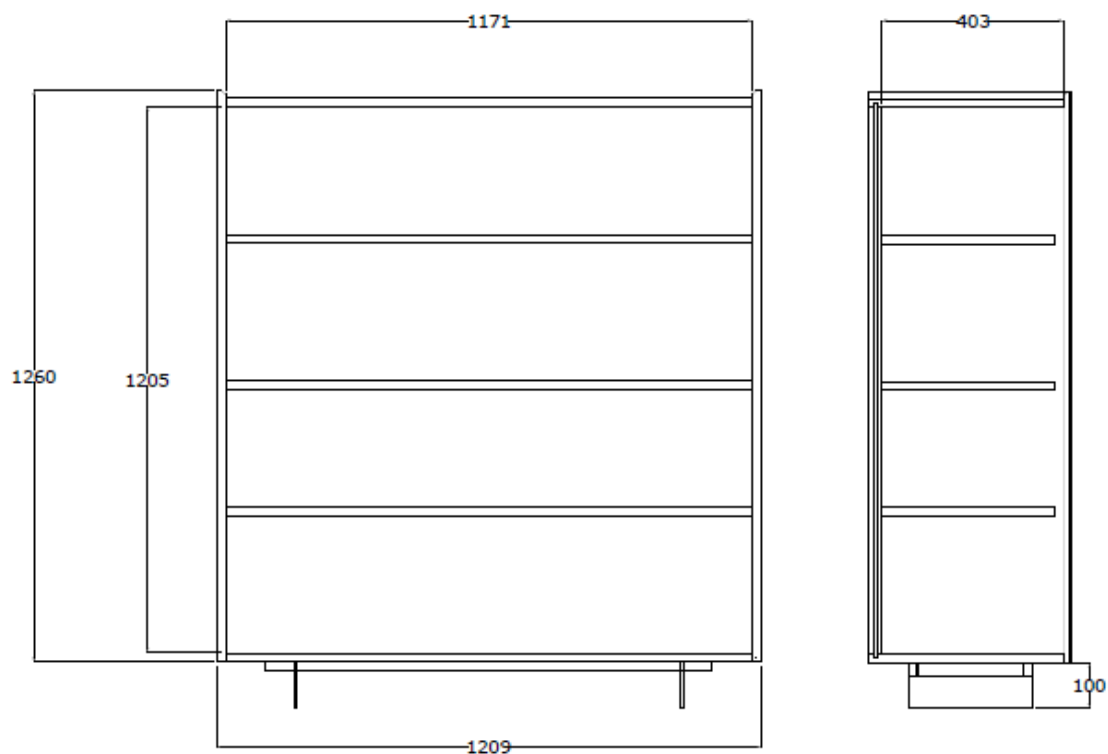

Il mobile viene fornito montato con idoneo imballaggio in cartone.

Dimensione del collo: L x H x P 128,5 x 136 x 53,5 cm

Peso: 115 kg

Tempi di consegna: 4 settimane da ricezione pagamento

The cabinet is supplied assembled with suitable cardboard packaging.

Packing size: W x H x D 128,5 x 136 x 53,5 cm

Weight: 115 kg

Delivery time: 4 weeks after receipt of payment

MADIA 3 ANTE / 3 DOORS SIDERBOARD



P I C T O O M

Materiali

Fianchi e ante in MDF nobilitato, spessore 19 mm lavorati a 45°. Cielo, fondo, schiena e ripiani in truciolare nobilitato spessore 19 mm. Certificazione "CARB2/TSCA Title VI-Attestation" e FSC®. Chiusura ante con cerniere ammortizzate. Il contenitore è fornito con piedistallo in metallo verniciato grigio grafite e due ripiani regolabili.

Materials

Sides and doors in melamine faced MDF, thickness 19 mm worked at 45. Top, bottom, back and shelves in 19 mm thick melamine faced chipboard. "CARB2/TSCA Title VI-Attestation" and FSC certification. Doors closing with cushioned hinges. The storage unit comes with graphite grey varnished metal pedestal and two adjustable shelves.

Finiture

Grafica in stampa digitale con vernice protettiva all'acqua.
Esterni ed interni laccati con vernice all'acqua richiamando il colore predominante della grafica.

Finishes

*Digitally printed graphics with protective water-based varnish.
Exterior and interior lacquered with water-based varnish recalling the predominant color of the graphics.*

Finiture modello G-Round

Grafica in stampa digitale con vernice protettiva all'acqua. Inserti in vetro di Murano lavorati a lume e in vetrofusione. Diametro circa 7 cm. Interno laccato con vernice all'acqua richiamando il colore esterno.

G-Round model finishes

Digitally printed graphics with protective water-based varnish. Inserts in Murano glass worked by lampworking and glassfusion. Diameter about 7 cm. Inside lacquered with water-based varnish recalling the external color.

Misure Esterne L x H x P cm
External Dimensions W x H x D cm
166,2 x 74 x 45,3

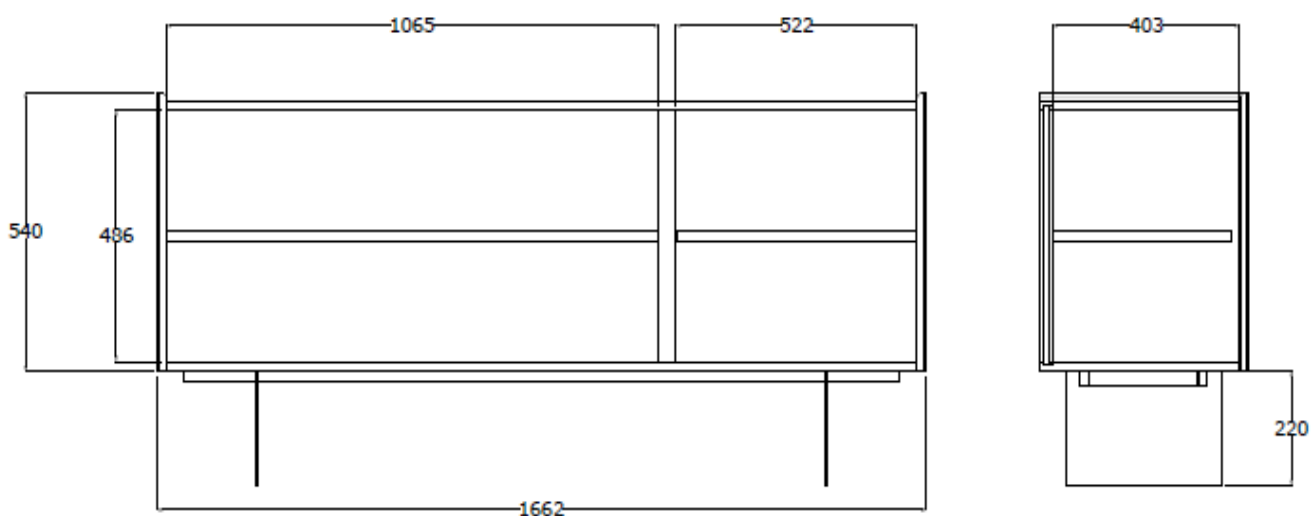

Il mobile viene fornito montato con idoneo imballaggio in cartone.

Dimensione del collo: L x H x P 174 x 64 x 53,5 cm

Peso: 70 kg

Tempi di consegna: 4 settimane da ricezione pagamento

The cabinet is supplied assembled with suitable cardboard packaging.

Packing size: W x H x D 174 x 64 x 53,5 cm

Weight: 70 kg

Delivery time: 4 weeks after receipt of payment

MADIA 4 ANTE / 4 DOORS SIDERBOARD



P I C T O O M

Materiali

Fianchi e ante in MDF nobilitato, spessore 19 mm lavorati a 45°. Cielo, fondo, schiena e ripiani in truciolare nobilitato spessore 19 mm. Certificazione "CARB2/TSCA Title VI-Attestation" e FSC®. Chiusura ante con cerniere ammortizzate. Il contenitore è fornito con piedistallo in metallo verniciato grigio grafite e due ripiani regolabili.

Finiture

Grafica in stampa digitale con vernice protettiva all'acqua.

Esterni ed interni laccati con vernice all'acqua richiamando il colore predominante della grafica.

Materials

Sides and doors in melamine faced MDF, thickness 19 mm worked at 45. Top, bottom, back and shelves in 19 mm thick melamine faced chipboard. "CARB2/TSCA Title VI-Attestation" and FSC certification. Doors closing with cushioned hinges. The storage unit comes with graphite grey varnished metal pedestal and two adjustable shelves.

Finishes

Digitally printed graphics with protective water-based varnish.

Exterior and interior lacquered with water-based varnish recalling the predominant color of the graphics.

Finiture modello **G-Round**

Grafica in stampa digitale con vernice protettiva all'acqua. Inserti in vetro di Murano lavorati a lume e in vetrofusione. Diametro circa 7 cm. Interno laccato con vernice all'acqua richiamando il colore esterno.

G-Round model finishes

Digitally printed graphics with protective water-based varnish. Inserts in Murano glass worked by lampworking and glassfusion. Diameter about 7 cm. Inside lacquered with water-based varnish recalling the external color.

Misure esterne L x H x P cm
External Dimensions W x H x D cm
221 x 76 x 45,3

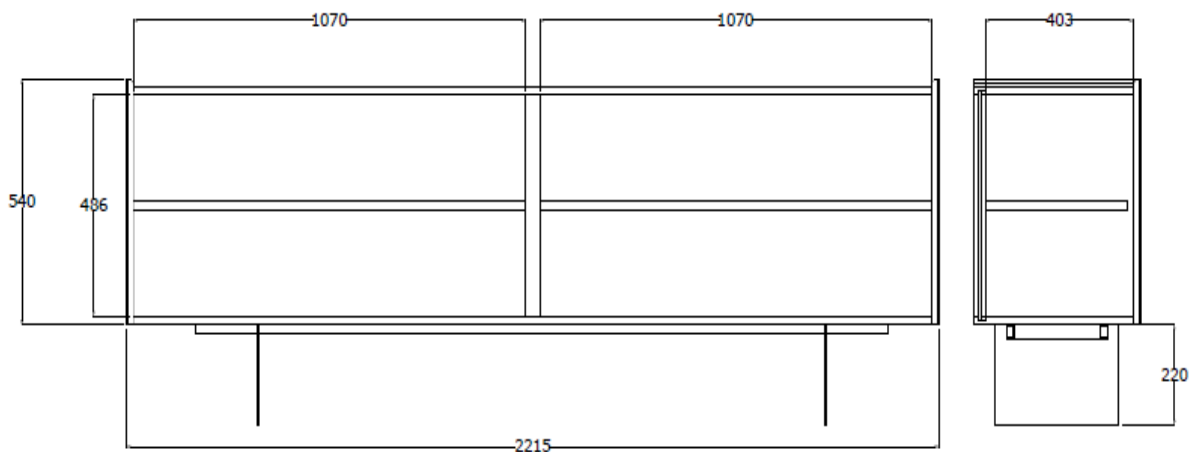

Il mobile viene fornito montato con idoneo imballaggio in cartone.

Dimensione del collo: L x H x P 229 x 64 x 53,5 cm

Peso: 95 kg

Tempi di consegna: 4 settimane da ricezione pagamento

The cabinet is supplied assembled with suitable cardboard packaging.

Packing size: W x H x D 229 x 64 x 53,5 cm

Weight: 95 kg

Delivery time: 4 weeks after receipt of payment

TAVOLINO 45/ COFFEE TABLE 45



P I C T O O M

Materiali

Piano in MDF nobilitato, spessore 19 mm. Certificazione "CARB2/TSCA Title VI-Attestation" e FSC®. Il tavolino è fornito con gambe in metallo verniciato grigio grafite.

Finiture

Grafica in stampa digitale con vernice protettiva all'acqua.
Retro tavolino laccato con vernice all'acqua richiamando il colore predominante della grafica.

Materials

*Ennobled MDF top, thickness 19 mm. CARB2/TSCA Title VI-Attestation" and FSC certified.
The coffee table comes with graphite grey varnished metal legs.*

Finishes

*Digitally printed graphics with water-based protective coating.
Back of table lacquered with water-based varnish recalling the predominant color of the graphics.*

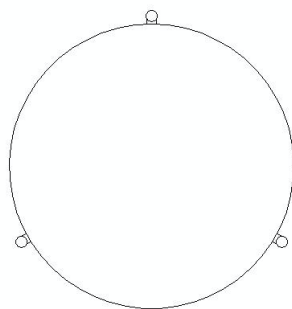
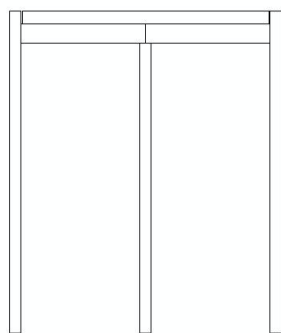

*Misure H x D cm
Dimensions H x D cm
50 x ø45*

Il tavolino viene fornito montato con idoneo imballaggio in cartone.

Dimensione del collo: L x H x P 53 x 60 x 53 cm Peso: 10 kg

Tempi di consegna: 4 settimane da ricezione pagamento

The coffee table is supplied assembled with suitable cardboard packaging.

Packing size: W x H x D 53 x 60 x 53 cm

Weight: 10 kg

Delivery time: 4 weeks after receipt of payment

TAVOLINO 60 / COFFEE TABLE 60



P I C T O O M

Materiali

Piano in MDF nobilitato, spessore 19 mm. Certificazione "CARB2/TSCA Title VI-Attestation" e FSC®. Il tavolino è fornito con gambe in metallo verniciato grigio grafite.

Finiture

Grafica in stampa digitale con vernice protettiva all'acqua.
Retro tavolino laccato con vernice all'acqua richiamando il colore predominante della grafica.

Materials

*Ennobled MDF top, thickness 19 mm. CARB2/TSCA Title VI-Attestation" and FSC certified.
The coffee table comes with graphite grey varnished metal legs.*

Finishes

*Digitally printed graphics with water-based protective coating.
Back of table lacquered with water-based varnish recalling the predominant color of the graphics.*

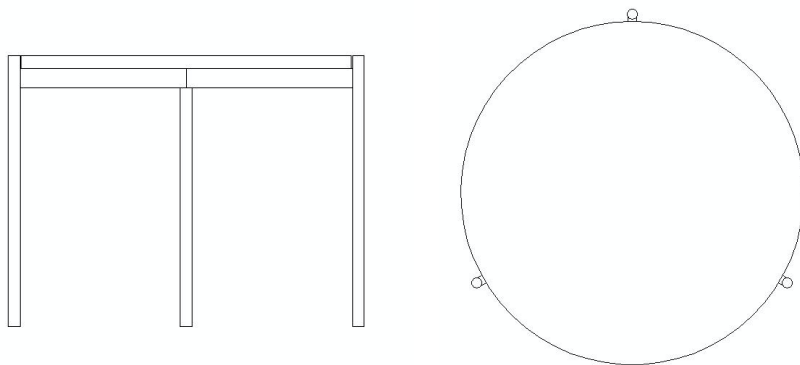

*Misure H x D cm
Dimensions H x D cm
42 x ø60*

Il tavolino viene fornito montato con idoneo imballaggio in cartone.
Dimensione del collo: L x H x P 68 x 52 x 68 cm Peso: 10 kg
Tempi di consegna: 4 settimane da ricezione pagamento

*The coffee table is supplied assembled with suitable cardboard packaging.
Packing size: W x H x D 68 x 52 x 68 cm Weight: 10 kg
Delivery time: 4 weeks after receipt of payment*

END TABLE



Materiali

Tavolo in MDF nobilitato, spessore 19 mm. Certificazione "CARB2/TSCA Title VI-Attestation" e FSC®.

Finiture

Parte esterna grafica in stampa digitale con vernice protettiva all'acqua.

Parte interna laccata con vernice all'acqua richiamando il colore predominante della grafica.

Materials

Ennobled MDF, thickness 19 mm. "CARB2/TSCA Title VI-Attestation" and FSC certified.

Finishes

Digitally printed graphics with water-based protective coating.

Back of table lacquered with water-based varnish recalling the predominant color of the graphics.

Misure L x H x P cm

Dimensions W x H x D cm

35 x 57 x 45

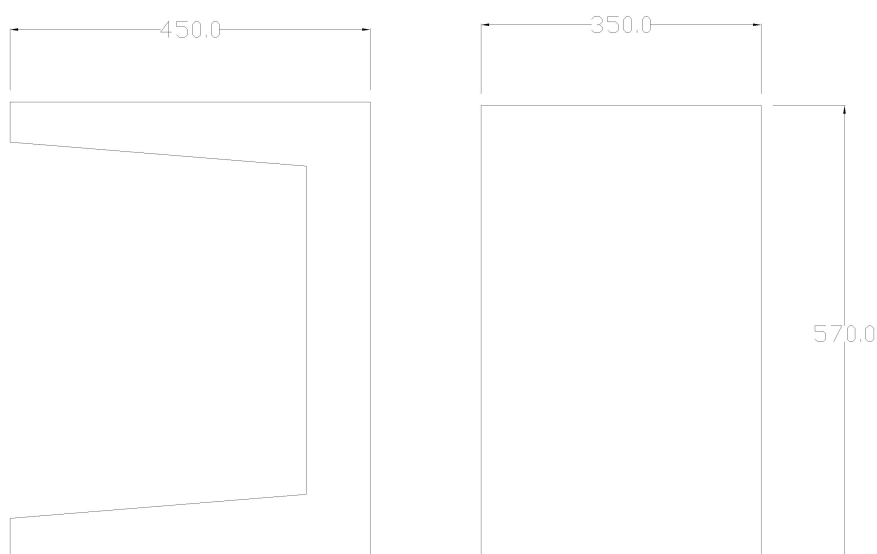

Il tavolino viene fornito montato con idoneo imballaggio in cartone.

Dimensione del collo: L x H x P 45 x 67 x 55 cm Peso: 9 kg

Tempi di consegna: 4 settimane da ricezione pagamento

The end table is supplied assembled with suitable cardboard packaging.

Packing size: W x H x D 45 x 67 x 55 cm Weight: 9 kg

Delivery time: 4 weeks after receipt of payment